

# Nastavna jedinica: Vrijednost, oprema i standard stana

## Nastavna cjelina: STRUKTURA I SADRŽAJ STAMBENE ZGRADE

# Vrijednost, oprema i standard stana

- **Vrijednost stana** u višestambenoj gradnji manja je od vrijednosti obiteljske kuće. Zašto?
- Što je društveni standard niži, potražnja za stanovima je veća. Objasni.
- Na vrijednost stana direktno utječe opremljenost stana (količina i kvaliteta opreme). Kako?
- Oprema stana: sanitarije, kuhinjski elementi, instalacije (klima, grijanje, Internet, televizija, automatika...)
- Na vrijednost stana utječe energetska kategorija (A,B,C,D,E,F)

# Vrijednost, oprema i standard stana

- **MINISTARSTVO ZAŠTITE OKOLIŠA, PROSTORNOG UREĐENJA I GRADITELJSTVA** određuje standarde
- Zakona o društveno poticanoj stanogradnji (2001.g)
- 2004.g

## PRAVILNIK

## **MINIMALNIH TEHNIČKIH UVJETA** ZA PROJEKTIRANJE I GRADNJU STANOVA IZ PROGRAMA DRUŠTVENO POTICANE STANOGRADNJE

# Vrijednost, oprema i standard stana

**Stan** čini cjelinu i mora imati **najmanje**:

- ulazni prostor,
- sobu,
- prostor za pripremanje hrane,
- prostor za održavanje osobne higijene s nužnikom,

# garsonijera

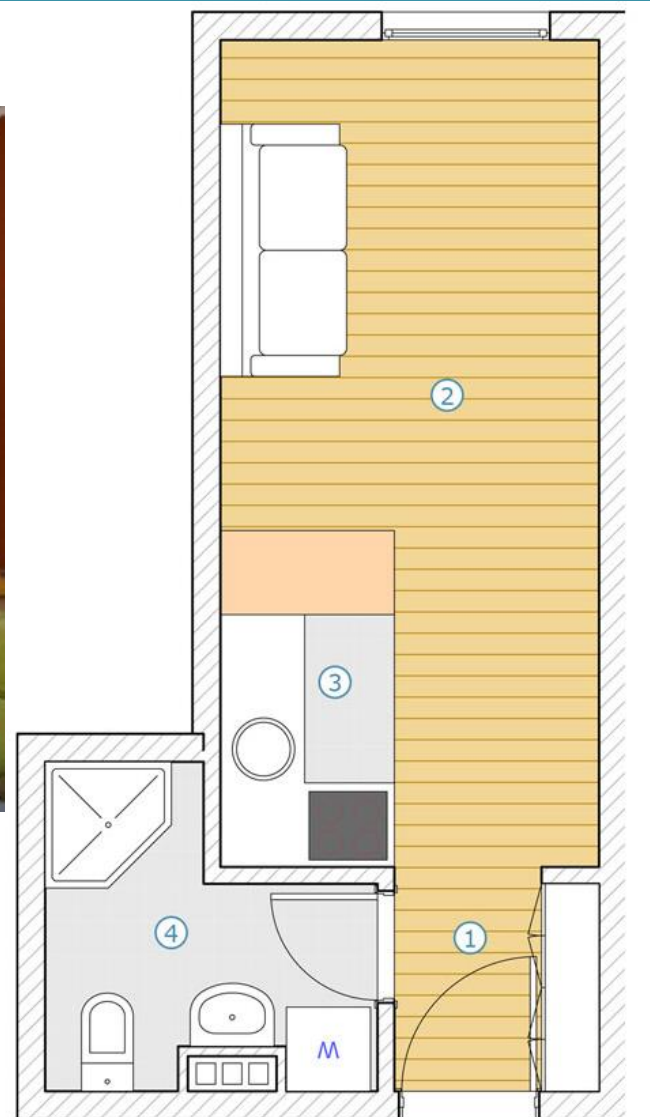

## Vrijednost, oprema i standard stana

- **garsonijera** mora imati: predprostor, dnevni boravak sa prostorom za spavanje i pripremom hrane, te kupaonicu sa nužnikom,
- **jednosobni stan** mora imati: predprostor, dnevni boravak sa prostorom za blagovanje, kuhinju i kupaonicu sa nužnikom,
- **jednoipolsobni stan** mora imati predprostor, dnevni boravak sa prostorom za blagovanje, sobu od min. 8m<sup>2</sup>, kuhinju i kupaonicu sa nužnikom

# Jednosobni stan

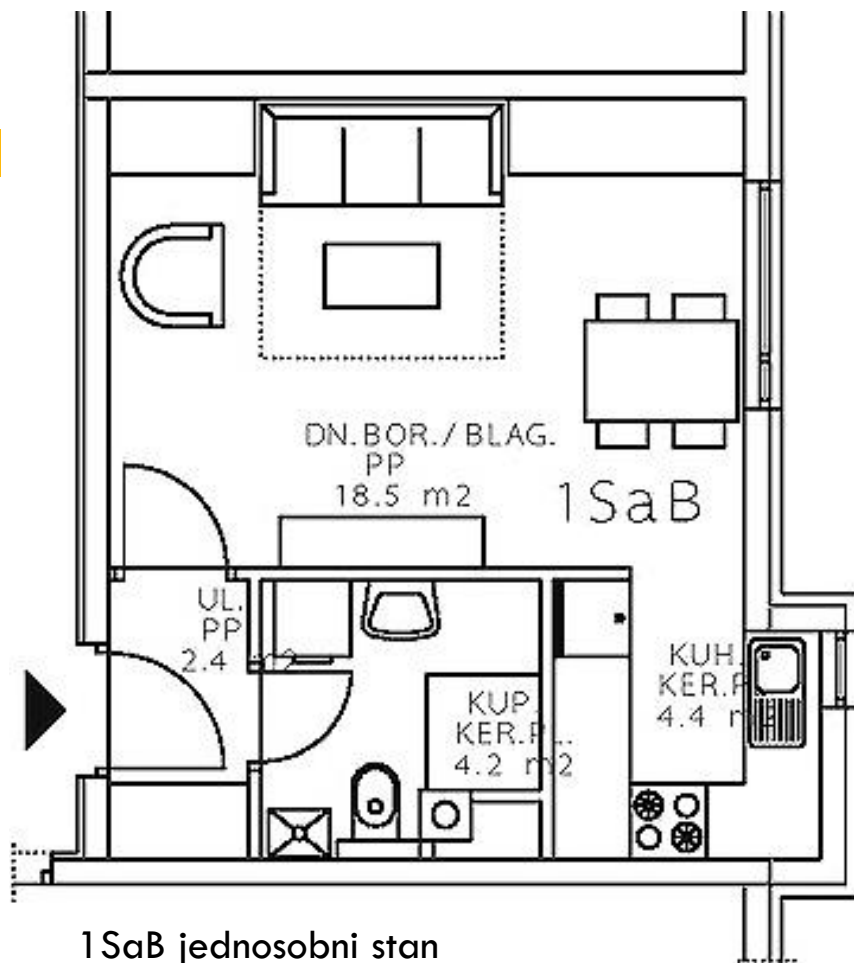

1SaB jednosobni stan

ULAZNI PROSTOR	2.4 m <sup>2</sup>
DNEVNI BORAVAK I	18.5 m <sup>2</sup>
BLAGOVAONICA	
KUHINJA	4.4 m <sup>2</sup>
KUPAONICA	4.2 m <sup>2</sup>

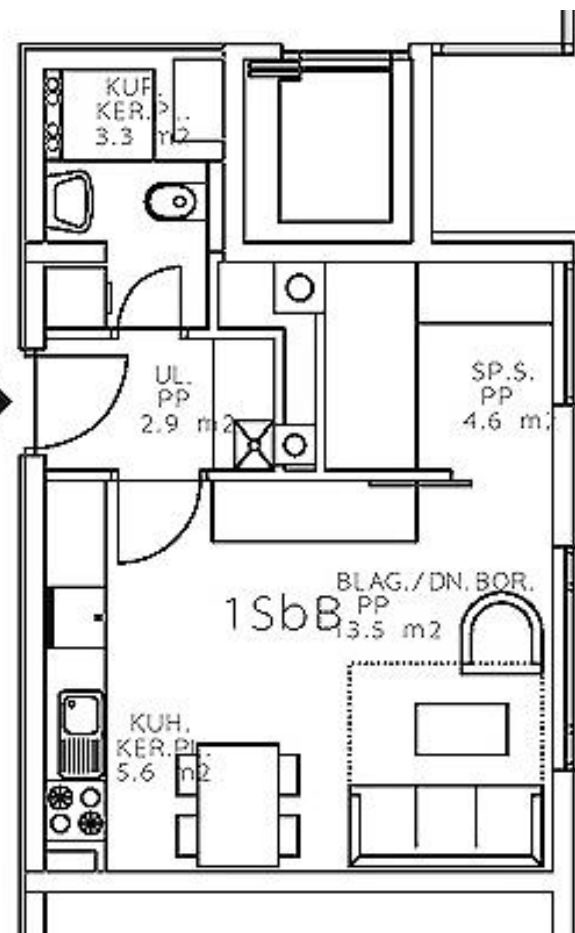

jednosobni stan

ULAZNI PROSTOR	2.9 m <sup>2</sup>
DNEVNI BORAVAK I	13.5 m <sup>2</sup>
BLAGOVAONICA	
KUHINJA	5.6 m <sup>2</sup>
KUPAONICA	3.3 m <sup>2</sup>
SPAVAĆA SOBA	4.6 m <sup>2</sup>

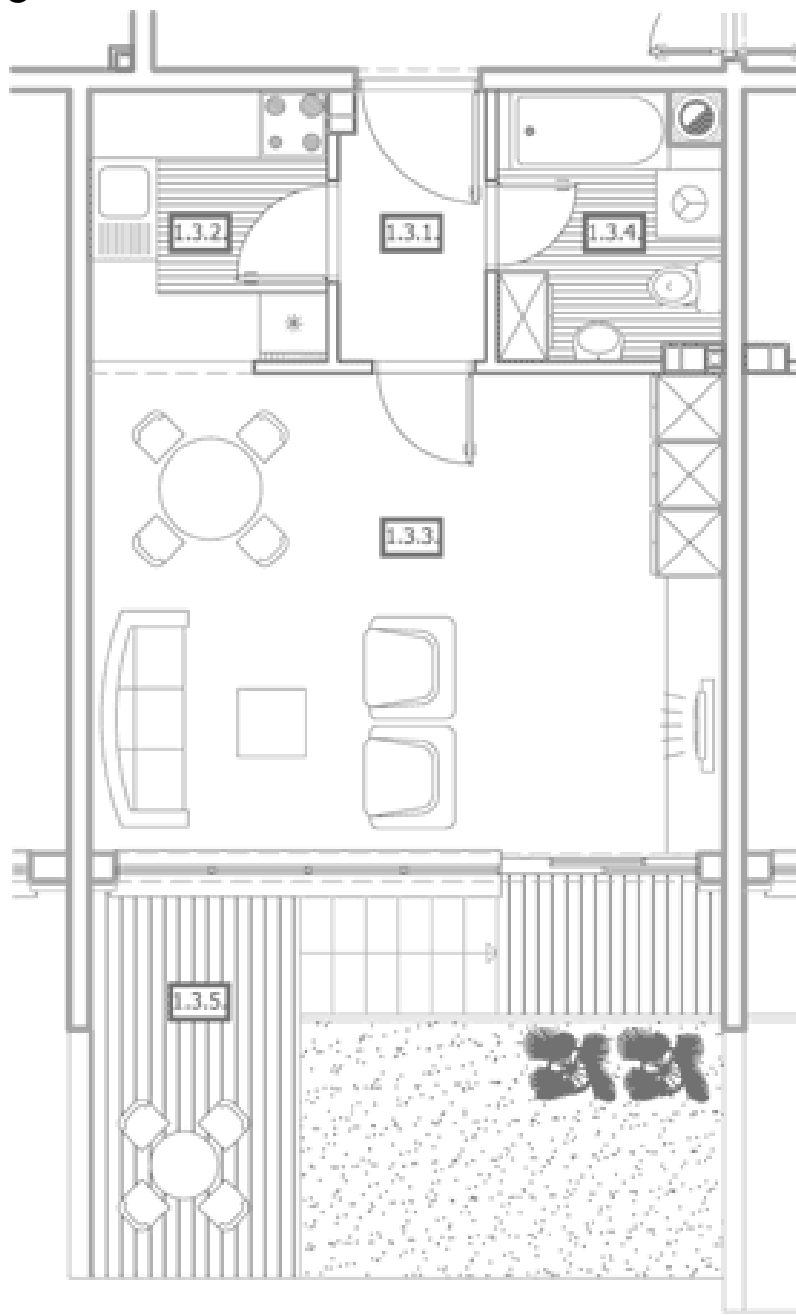

Prostorija	Obrada poda	Površina m <sup>2</sup>
1.3.1. Hodnik	parket	3,06
1.3.2. Kuhinja	ker. pl.	5,04
1.3.3. Boravak i blagovanje	parket	23,80
1.3.4. Kupaonica	ker. pl.	4,41
1.3.5. Vrtna terasa	uređeni travnjak	19,59x0,25 4,90
<b>Ukupno netto:</b>		<b>41,21</b>

### Podaci o stanu

- Tip stana: B2
- Površina: 41,21 m<sup>2</sup>
- Sobnost: Jednosoban
- Prizemlje

### Opremljenost stana:

- keramika prve klase
- parketi: hrast I klasa, 22 mm
- protuprovalna vrata
- sanitarna oprema prve klase
- ugradbeni vodokotlići
- PVC stolarija
- zemaljska i kabelska TV
- plinsko etažno grijanje
- radijatori sa ugrađenom termo glavom



## Vrijednost, oprema i standard stana

- **dvosobni stan** mora imati: predprostor, dnevni boravak sa blagovanjem, spavaću sobu od min. 8 m<sup>2</sup>, kuhinju i kupaonicu sa nužnikom,
- **dvoipolsobni stan** mora imati predprostor, hodnik, dnevni boravak sa prostorom za blagovanje, spavaću sobu od min. 8 m<sup>2</sup> i dodatnu sobu od min. 8m<sup>2</sup>, kuhinju i kupaonicu sa nužnikom, te dodatni nužnik u odvojenoj prostoriji,



Oznaka	Prostorija	Obrada poda	Površina m <sup>2</sup>
3.33.1.	Hodnik	parket	3,92
3.33.2.	Kuhinja	ker. pl.	5,26
3.33.3.	Boravak i blagovanje	parket	24,16
3.33.4.	Soba	parket	12,86
3.33.5.	Kupaonica	ker. pl.	5,08
3.33.6.	Loggia	ker. pl.	4,70
	<b>Ukupno netto:</b>		<b>55,98</b>

6,26x0,75

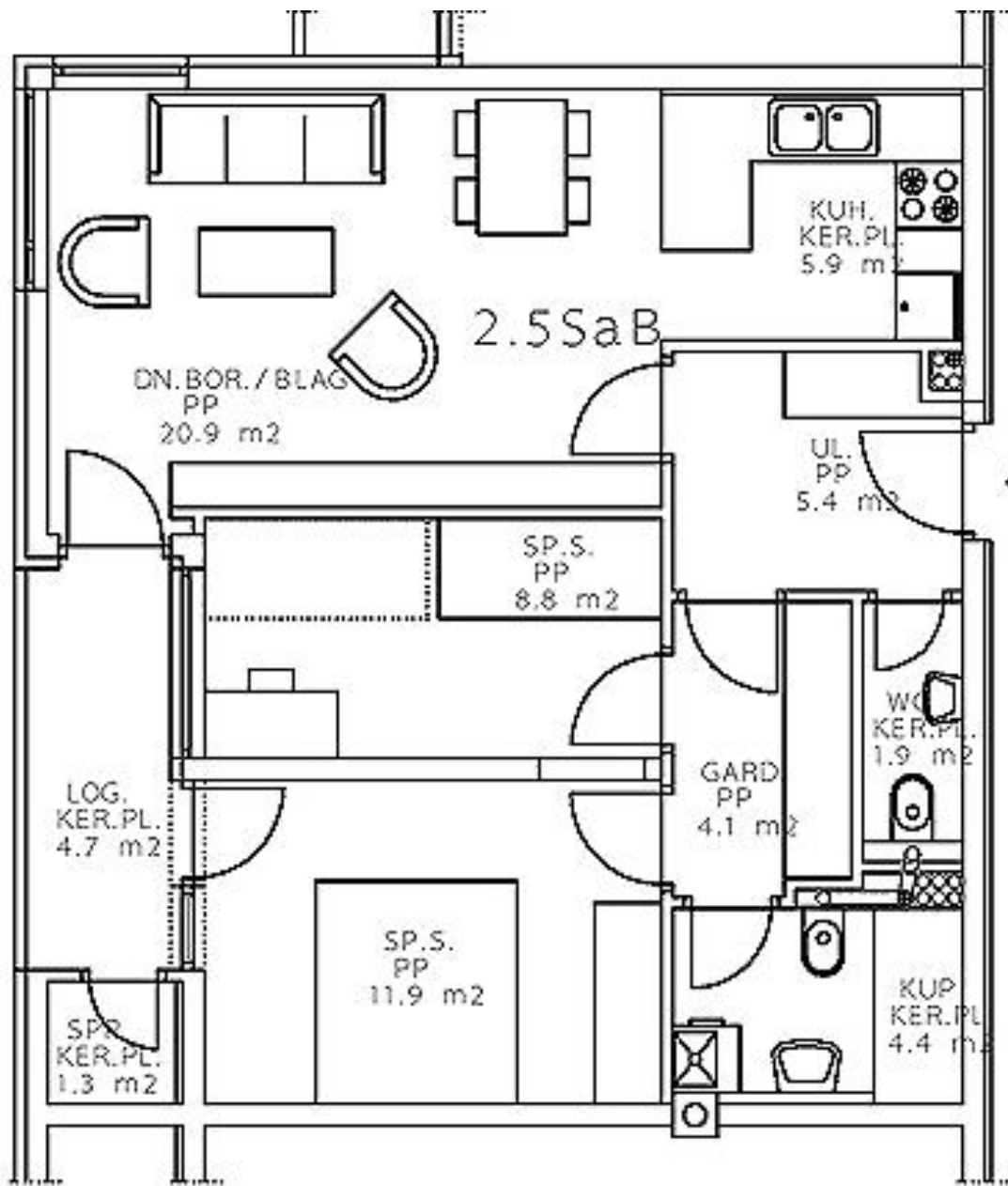

## 2.5SaB dvoiposobni stan

ULAZNI PROSTOR	5.4 m <sup>2</sup>
DNEVNI BORAVAK I	20.9 m <sup>2</sup>
BLAGOVAONICA	
KUHINJA	5.9 m <sup>2</sup>
KUPAONICA	4.4 m <sup>2</sup>
WC	1.9 m <sup>2</sup>
GARDEROBA	4.1 m <sup>2</sup>
SPAVAĆA SOBA 1	11.9 m <sup>2</sup>
SPAVAĆA SOBA 2	8.8 m <sup>2</sup>
SPREMIŠTE	1.3 m <sup>2</sup>
LOGGIA	4.7 m <sup>2</sup>

PREV

11

STAN 11 - DVOSOBAN



## STAMBENA GRAĐEVINA - SOLIN

LOKACIJA : k.č.z.3810/1 K.O.SOLIN

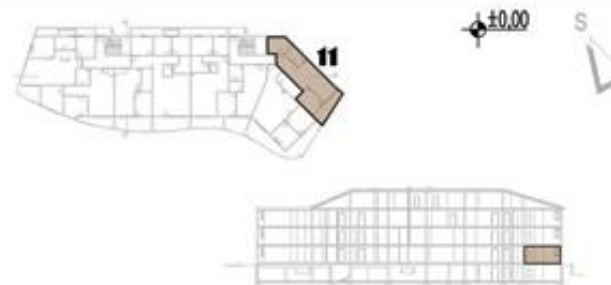

### PRIZEMLJE 1 : 100 STAN 11 - DVOSOBAN

<b>1</b>	PREDSOBLJE	6,83 m <sup>2</sup>
<b>2</b>	DJ. SOBA	9,02 m <sup>2</sup>
<b>3</b>	KUPAONICA	5,68 m <sup>2</sup>
<b>4</b>	KUHINJA	4,53 m <sup>2</sup>
<b>5</b>	BLAGOVAONICA	6,12 m <sup>2</sup>
<b>6</b>	DNEVNI BORAVAK	11,94 m <sup>2</sup>
<b>7</b>	SPAVAĆA SOBA	9,72 m <sup>2</sup>
<b>8</b>	LOGGIA	7,85X0,75 = 5,89m <sup>2</sup>

UKUPNO: 59,73 m<sup>2</sup>



## STAN 8 - DVOSOBAN

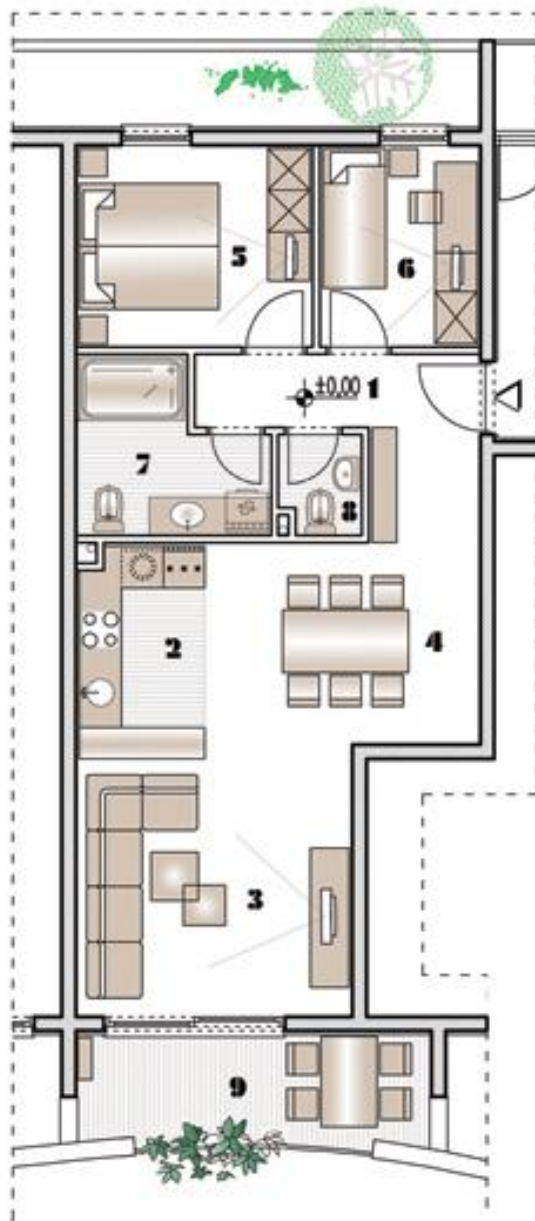

## STAMBENA GRAĐEVINA - SOLIN

LOKACIJA : k.č.z.3810/1 K.O.SOLIN



### PRIZEMLJE 1 : 100 STAN 8 - DVOSOBAN

<b>1</b>	PREDSOBLJE	6,95 m <sup>2</sup>
<b>2</b>	KUHINJA	5,58 m <sup>2</sup>
<b>3</b>	DNEVNI BORAVAK	14,68 m <sup>2</sup>
<b>4</b>	BLAGOVAONICA	11,88 m <sup>2</sup>
<b>5</b>	SPAVAĆA SOBA	9,86 m <sup>2</sup>
<b>6</b>	DJ. SOBA	6,67 m <sup>2</sup>
<b>7</b>	KUPAONICA	5,90 m <sup>2</sup>
<b>8</b>	WC	1,64 m <sup>2</sup>
<b>9</b>	LOGGIA	8,19X0,75 = 6,14 m <sup>2</sup>

UKUPNO:

69,30 m<sup>2</sup>

# Vrijednost, oprema i standard stana

- **trosobni stan** mora imati: predprostor, hodnik, dnevni boravak sa prostorom za blagovanje, 2 spavaće sobe od min. 8 m<sup>2</sup>, kuhinju, kupaonicu sa nužnikom i dodatni nužnik u odvojenoj prostoriji,
- **troipolsobni stan** mora imati: predprostor, hodnik, dnevni boravak sa prostorom za blagovanje, 2 spavaće sobe od min. 8 m<sup>2</sup>, dodanu sobu od min. 8m<sup>2</sup>, kuhinju, kupaonicu sa nužnikom, dodatni nužnik u odvojenoj prostoriji, te garderobu,
- **četverosobni stan** mora imati: predprostor, hodnik, dnevni boravak sa prostorom za blagovanje, 3 spavaće sobe od min. 9 m<sup>2</sup>, kuhinju, kupaonicu sa nužnikom, dodatni nužnik u odvojenoj prostoriji, te garderobu,

# trosobni stan

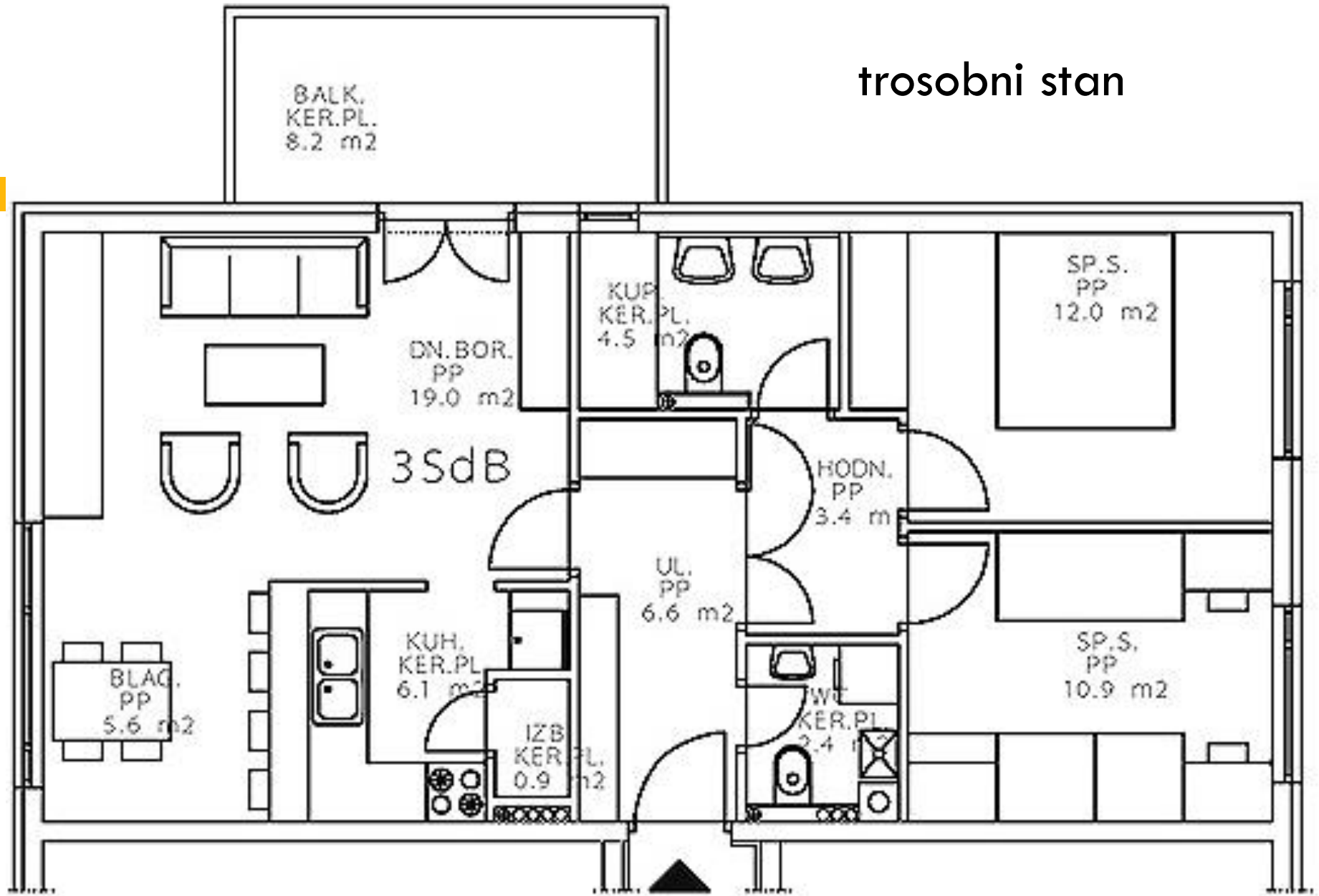

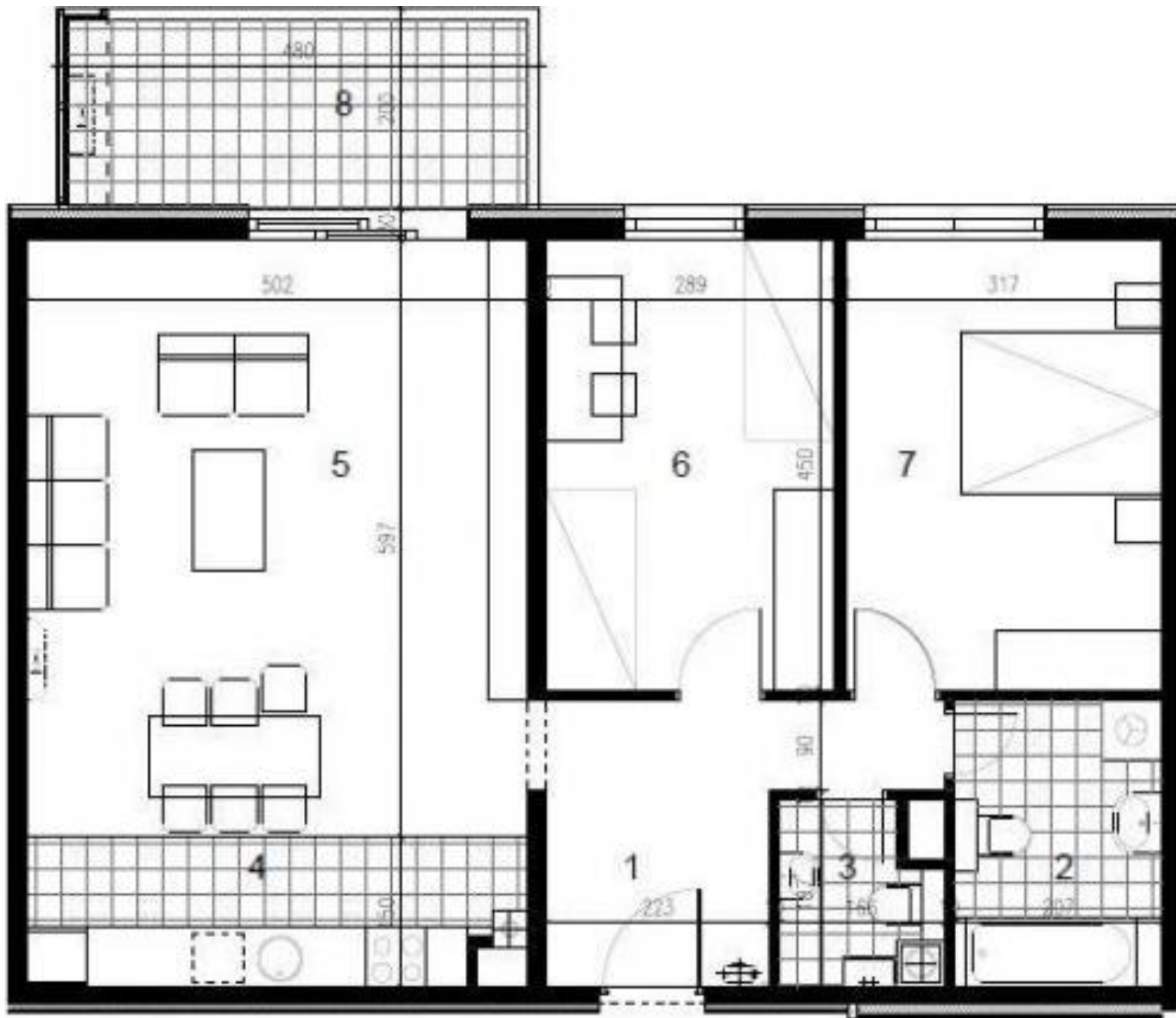



# čtetvorosobni stan

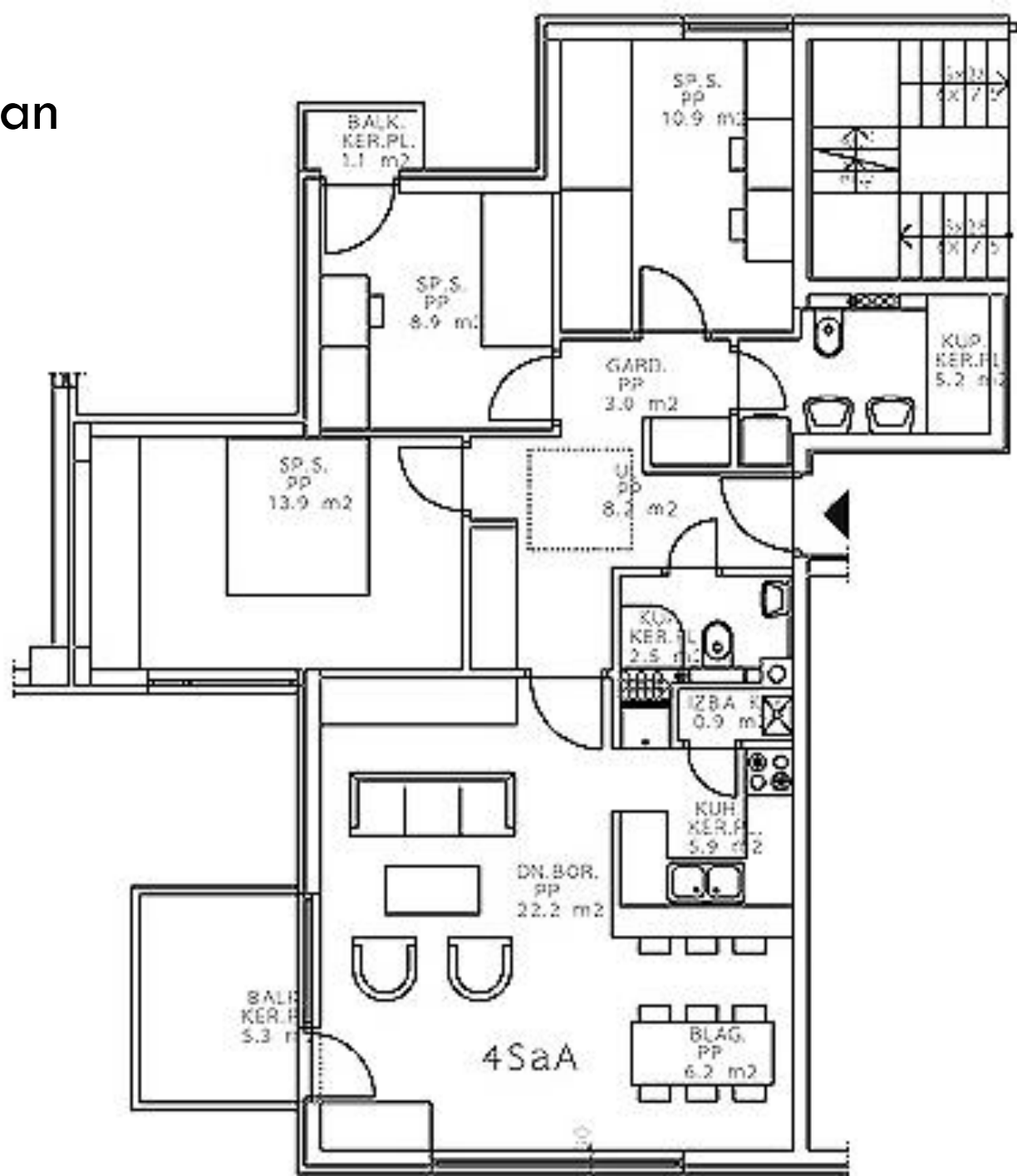

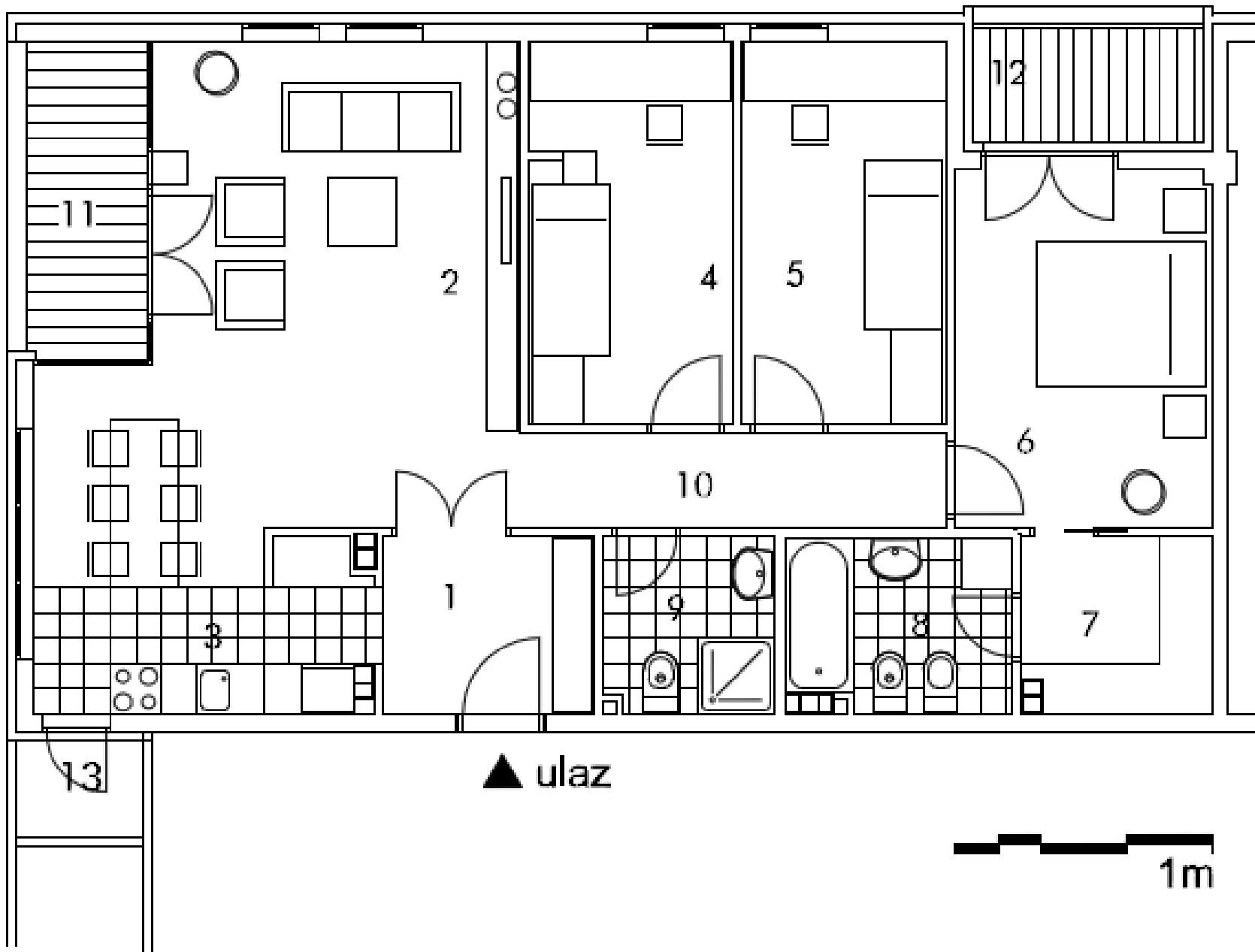

## Vrijednost, oprema i standard stana

- stanovi veći od 2-sobnog u kupaonici trebaju imati i **bide**,
- u prizemnoj etaži mora se osigurati **spremište za bicikle**,
- za svaki stan mora se osigurati **spremište – ostava** veličine minimalne tlocrtnne površine 2 m<sup>2</sup>,
- glavni ulaz u stubište mora imati **vjetrobran**
- za svaki stan na građevinskoj čestici mora biti predviđeno najmanje 1 **parkirno mjesto**

# bide

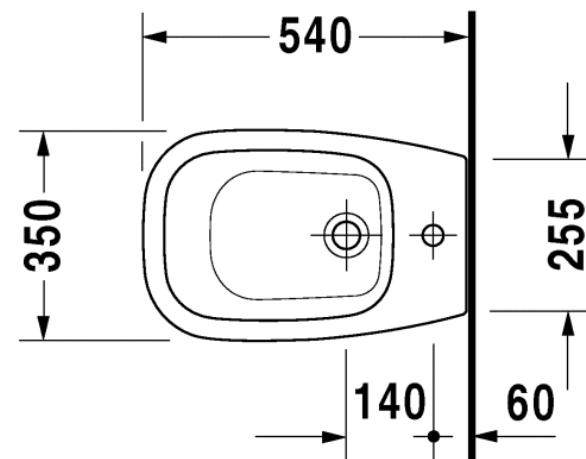
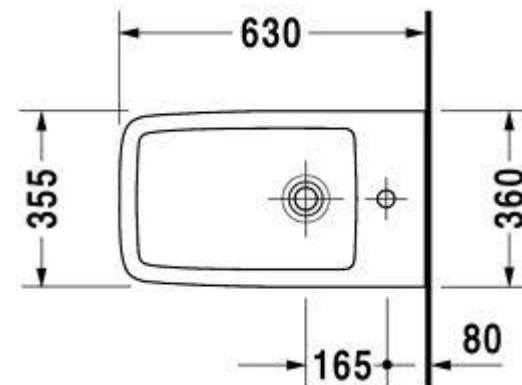

## Vrijednost, oprema i standard stana

- stan mora imati najmanje jednu sobu čija površina ne može biti manja od **18 m<sup>2</sup>**,
- u dvosobnom stanu površina druge sobe ne smije biti manja od **8 m<sup>2</sup>**,
- u trosobnom ili višesobnom stanu površina treće sobe, odnosno površina svake sljedeće sobe ne smije biti manja od **8 m<sup>2</sup>**,
- dnevna soba u kojoj se nalazi i dio za blagovanje mora biti površine najmanje **20 m<sup>2</sup>**.